

LED-Band 7,2 W/m mit RGB 5050-LEDs IP65
LED Strip 7,2 W/m with RGB 5050-LEDs IP65

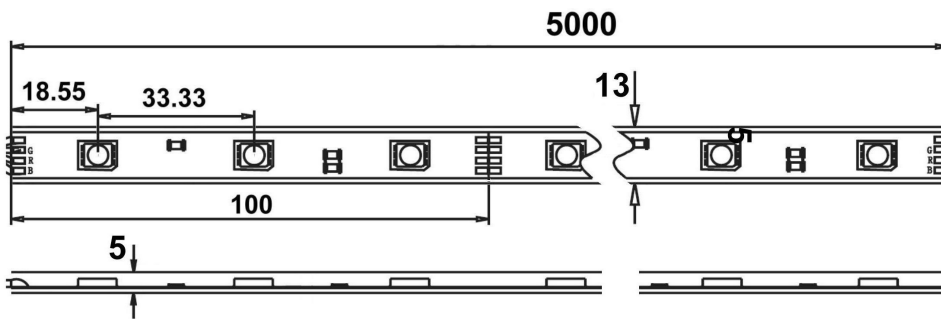

IP65

CE

Technische Daten <i>Technical data</i>	Gesamt <i>total</i>	rot <i>red</i>	grün <i>green</i>	blau <i>blue</i>
Artikelnummer <i>Part no.</i>	800020			
Typ <i>Type</i>	OSIP12-7-RGB			
Lichtstrom typ. <i>Luminous flux typ.</i>	230 lm/m	14 lm/m	190 lm/m	26 lm/m
Leistung max. <i>Power max.</i>	7,2 W/m	1,62 W/m	2,64 W/m	2,94 W/m
Wellenlänge <i>Wave length</i>		623 nm	520 nm	469 nm
Ausstrahlwinkel <i>Viewing angle</i>	120 °			
Max. Bemessungstemperatur (Ts) <i>Rated max. temp.</i>	60 °C			
IP Schutzklasse <i>IP protection level</i>	65			
Abmessungen <i>Dimensions</i>	5000 x 13 x 5 mm			
Anzahl LEDs <i>Number of LEDs</i>	30 /m			
Nenn-Eingangsspannung <i>Nominal input voltage</i>	12 Vdc			
Länge einer Einheit <i>Length of a unit</i>	100 mm			
Max. Länge nach Einspeisung <i>Max. length after feed-in</i>	5 m			

- 5 m flexibles, IP65 geschütztes LED-Band mit SMD-RGB-LEDs
- Selbstklebend (zusätzliche Befestigung wird empfohlen)
- Trennbar zwischen den Einheiten (zum Abdichten Hinweise beachten)
- Muss zur Kühlung auf wärmeleitender Oberfläche montiert werden
- Bei Montage auf elektrisch leitendem Material bei den Anschlüssen auf Isolierung achten
- Biegeradius min. 100 mm; ohne Druck ankleben
- Mit 10 Befestigungsschellen, transparent
- Zur Abdichtung bei Anschlüssen empfohlen:
Schrumpfschlauch mit Innenkleber: Art.-Nr. 830001

- 5 m flexible, IP65 protected LED Strip with SMD-RGB-LEDs
- Self-adhesive (additional fixture is recommend)
- Divisible between units (for sealing please see advice)
- Must be installed on a heat conductive surface for cooling purposes
- If installed onto a surface that conducts electricity, please ensure that the connections are insulated
- Bending radius min. 100 mm; attach without pressure
- Supplied with 10 transparent attachment clamps
- To seal connections we recommend:
Shrinking hose with inner-adhesive: article no. 830001

Bitte lesen Sie unsere Allgemeinen Hinweise zum Umgang mit LED-Bändern, zu finden unter dem QR Code oder auf unserer Website.
Please read our General Notes and Advices when handling LED-stripes, to see with the QR Code or on our website.



Notes

